

TAIWAN POWER

清水電機工業有限公司



GT-6500W 汽油靜音發電機

Gasoline Silent Generator

www.chinshui.com.tw

CONTENTS

目 錄

- 安全說明和警告
- 啟動方式和關鍵部件
- 電器連接
- 保養
- 故障排除

安全說明和警告

※ 這款產品的動力尾氣含有可致癌化學物質，還會產生其他有害物質。

◆ 安全資訊 - 汽油是極易燃且有毒的

- 添加汽油時請關閉發電機組。
- 請不要再吸菸或者有明火時添加汽油。
- 添加汽油時不要將汽油灑到發電機組或者消音器上。
- 如汽油不慎灑到皮膚或衣物，請立即用肥皂清洗，並更換衣物。
- 當使用或者搬運機器時，請確保機器是垂直向上的。如傾斜，汽油可能會從化油器或油箱蓋處洩漏。

◆ 發電機組和消音器會發燙

- 請將此發電機組放置在行人或者小孩不易接觸到的地方。
- 禁止將易燃物靠近消音器。
- 放置離牆至少1米遠，否則發電機組會過熱。
- 機器上請勿蓋任何雜物。請將發電機組上的灰塵擦乾淨後使用。
- 只有當發動機及消音器完全冷卻後才能蓋上保護罩。

◆ 防止電擊

- 請勿在下雨天使用此發電機組。
- 請勿用濕手觸碰以防電擊。

◆ 連接須知

- 禁止將發電機組接入公共電源插座。

操作和特點

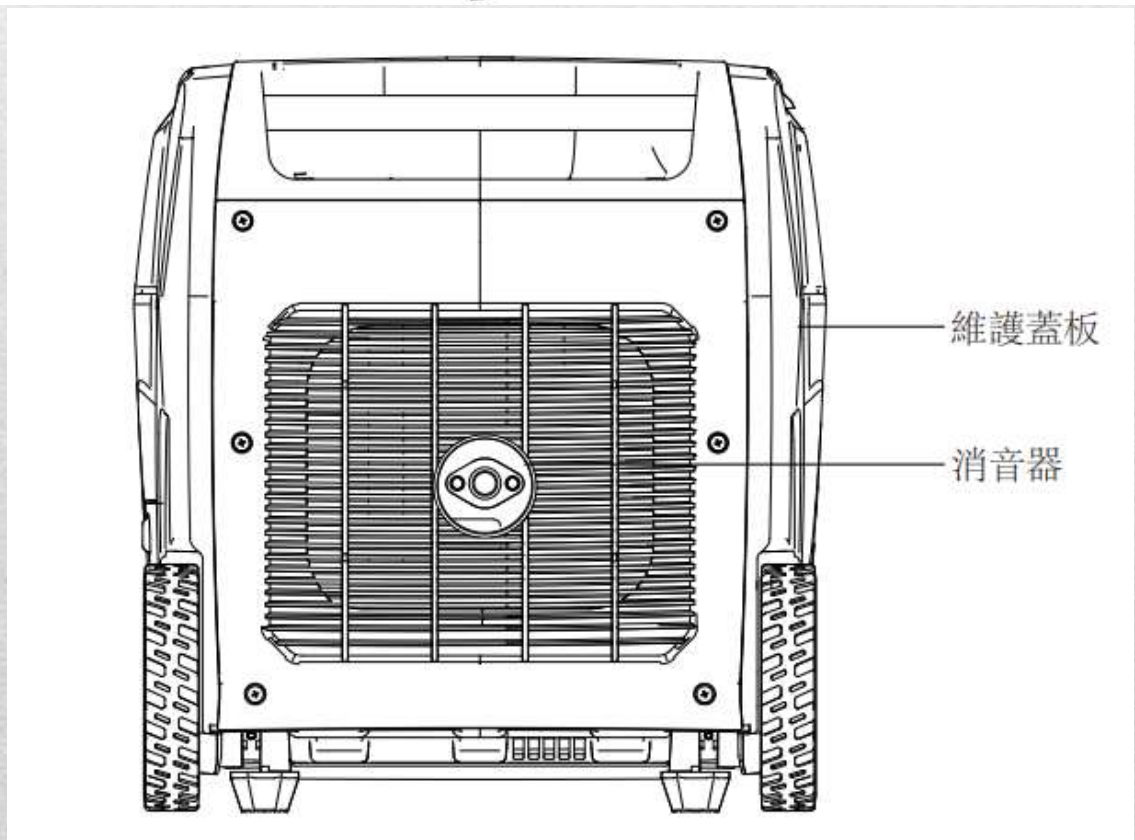
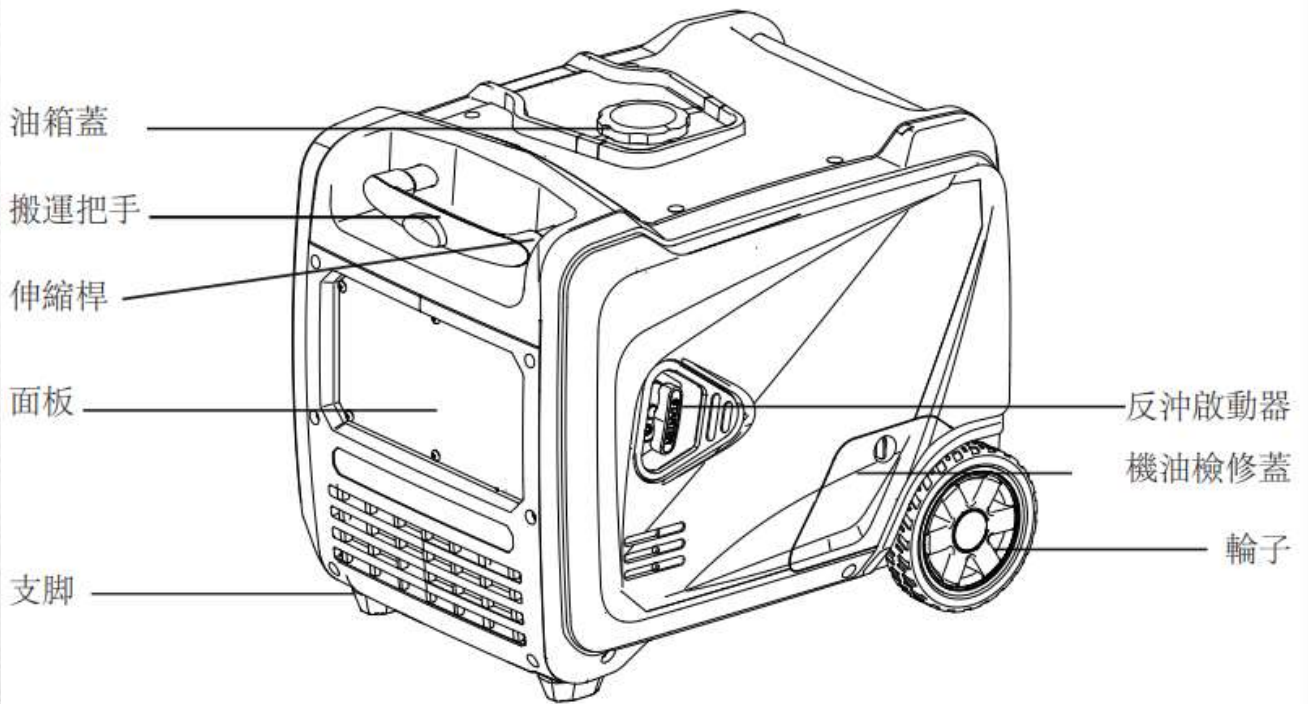

啟動方式和關鍵部件

※ 在啟動發電機之前，必須執行初始啟動程式，以便發電機和遙控器相互識別。

- 將旋鈕開關轉到“OFF”，打開電池開關，按住學習按鈕3-5秒，發動機按鈕燈將點亮，按下遠程遙控開關3秒，將電瓶開關調到“開”的位置。

➤ 啟動發電機

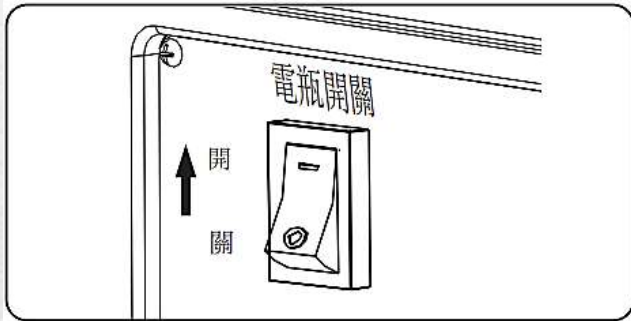

1. 將電瓶開關調到“開”的位置。
如果引擎不能啟動，等待至少10秒後再啟動。

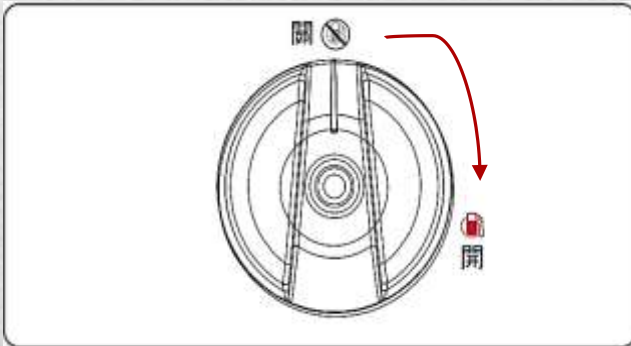

2. 將油開關調至“開”。

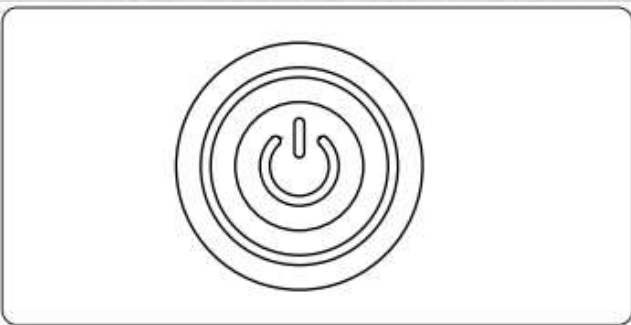

◆ 電啟動

按下一鍵啟動按鈕，保持幾秒鐘，直到機器啟動。

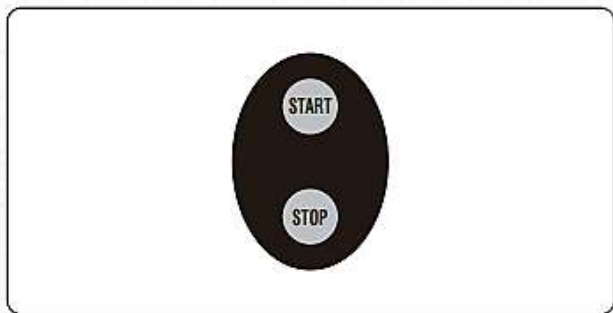

◆ 遙控啟動

按下一鍵啟動按鈕，保持幾秒鐘，直到機器啟動。

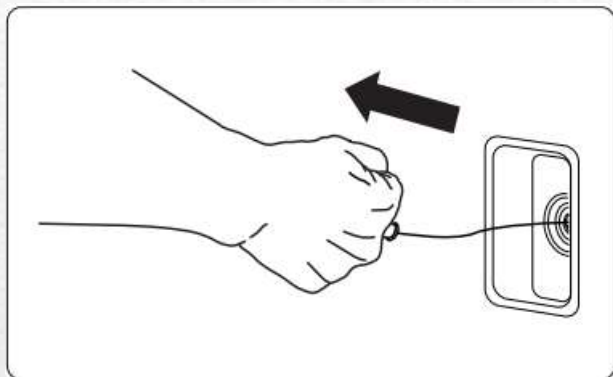

◆ 手拉啟動

握拉繩把手，慢慢拉動啟動拉手，直到發電機組運行。

發電機組啟動後，預熱發動機，直到阻風門手柄返回運行位置，發動機都不停為止。

➤ 關閉發電機

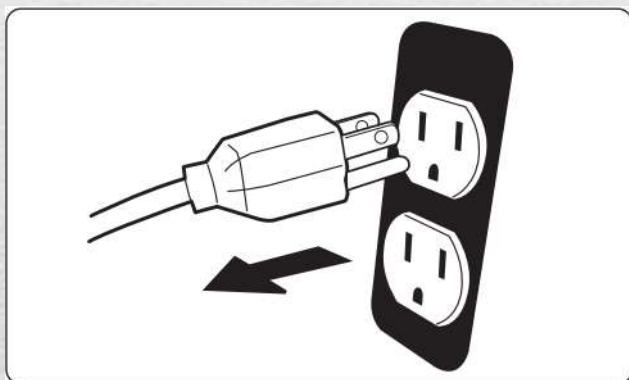

1. 請將用電設備與發電機組斷開連接後，才能關閉發電機組。



2. 將電瓶開關調至“關”。

用電設備連接

- 選擇同時運行的用電設備。
- 此時運行的總功率就是所需要的功率。
- 按照如下步驟判斷所需的最大的啟動功率：
 - a. 將這些數位按如需的步驟計算。
 - b. 起伏功率是電驅動設備需要的額外突加功率。以下提到的“功率管理”中，用電設備一次只能啟動一個。

◆ 功率管理

公式換算電壓和電流至功率：電壓*電流=功率

為了延長發電機組的使用壽命，請參照如下步驟增加用電負載：

1. 無用電負載的情況下，啟動發電機組。
2. 讓發電機組持續運行幾分鐘直到穩定後。
3. 然後插上電源運行第一個用電設備。最好讓最大用電功率先接入發電機組。
4. 待發電機組穩定運行。
5. 然後接入另一用電設備。
6. 待發電機組穩定運行。
7. 重複步驟 5 和 6。

◆ 連接用電負載

1. 待發電機組啟動穩定。
2. 連接用電工具和設備以前，確定發電機組的額定電壓（110V交流，16，4A；12V直流，8A）和電流容量足夠供應所有的用電設備。如用電功率超過發電機組最大功率，請將用電設備單獨和發電機連接。
3. 發電機組運行後，請將110V交流用電工具設備連接到發電機組110V的插座，12V直流設備連接到12V直流插座。
4. 請勿連接三相用電設備。
5. 請勿連接50Hz用電設備。
6. 請勿連接超過發電機組額定功率的設備。

◆ 蓄電池充電

1. 啟動發電機組，待其穩定運行後，連接蓄電池充電。蓄電池充電只能與發電機組的12V直流插座連接使用。
2. 充電時請確保蓄電池的正極和負極的正確連接。
3. 安全連接蓄電池充電器，確保發電機組的震動或其他干擾不會使其被斷開。
4. 蓄電池充電請參照說明書。
5. 當電流超過發電機組額定輸出電流時，直流保護器將自動關閉。
6. 蓄電池重新充電，需按直流保護器按鈕至“開”的位置。
7. 蓄電池的充電時間請參照說明書。

※ 當有用電設備與發電機組連接時，請勿啟動或關閉發電機組。

保養

◆ **定期保養** 定期檢查，調整和潤滑，將讓您的發電機組處於最安全有效的狀態

項目	程式	優先使用	每次	
			100h	300h
火星塞	<ul style="list-style-type: none"> 檢查條件 清潔或換新 		•	
油箱	<ul style="list-style-type: none"> 檢查汽油油位 	•		
油管	<ul style="list-style-type: none"> 檢查油管破裂 	•		
機油	<ul style="list-style-type: none"> 檢查發動機油位 	•		
	<ul style="list-style-type: none"> 換新 		•	
空濾器組件	<ul style="list-style-type: none"> 檢查條件 清潔 		•	
消聲器網罩	<ul style="list-style-type: none"> 檢查條件 清潔或換新 		•	
火星消除器	<ul style="list-style-type: none"> 檢查條件 清潔或換新 		•	
油箱過濾網	<ul style="list-style-type: none"> 檢查條件 清潔或換新 			•

◆ 火星塞保養

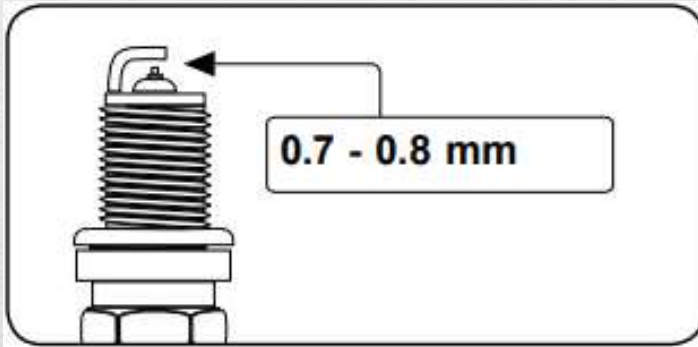
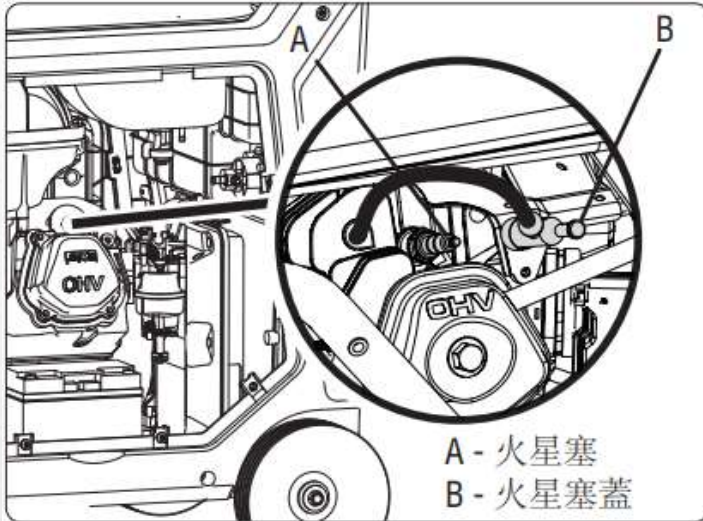

火星塞間隙

0.7-0.8mm

1. 打開右側側蓋。
2. 取下火星塞蓋，清除火星塞底座周圍的灰塵。
3. 將T型套筒插入火星塞並逆時針轉動拆下。
4. 檢查火星塞，如有電極磨損或污垢，絕緣體破裂或缺口，應及時更換。
5. 檢查火星塞的類型和間隙，火星塞間隙應用測厚儀量測，如有必要調整規範。
6. 檢查完畢後，安裝火星塞和火星塞帽用螺絲固定住，重新裝上蓋板。

◆ 機油更換

第一次換機油時間應為使用機器20小時

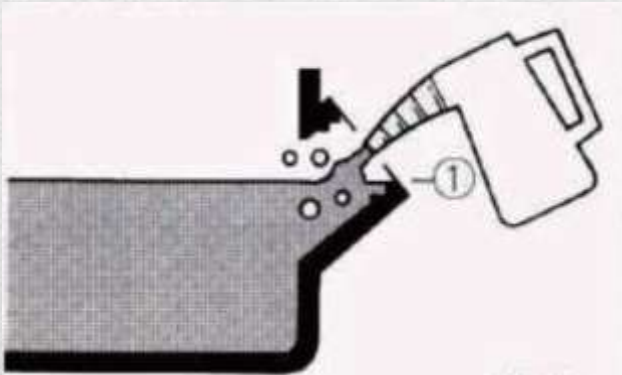
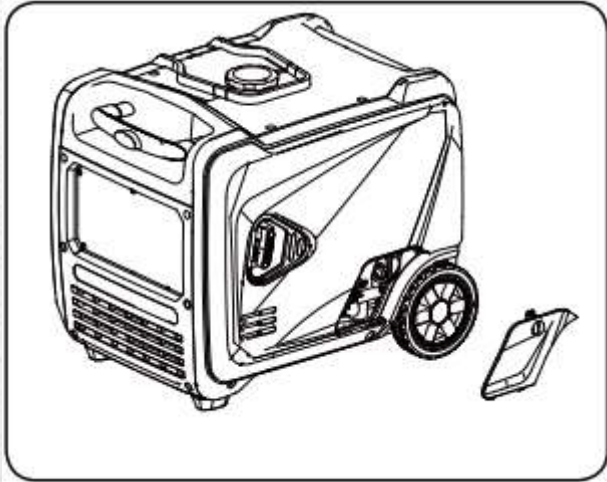

1. 將發電機放水平面上，再添加或檢查機油之前，確保發電機處於關閉狀態。
2. 擰下機油檢修蓋旋鈕，然後從側板上拆下檢修蓋，從發電機上擰下機油尺。
3. 使用油漏斗或適當的分配器，將油慢慢添加到加油口中，注意不要將裝置加滿。將曲軸箱加注到上部加注管路，這樣您就可以直觀的看到機油從機油加注螺紋的中途流出。
4. 重新安裝油尺並擰緊，擦拭乾淨溢出的機油。
5. 重新安裝機油檢修蓋。將機油檢修蓋固定到位。

※ 加機油時，請勿傾置發電機組，以免加油太滿而損壞發電機。

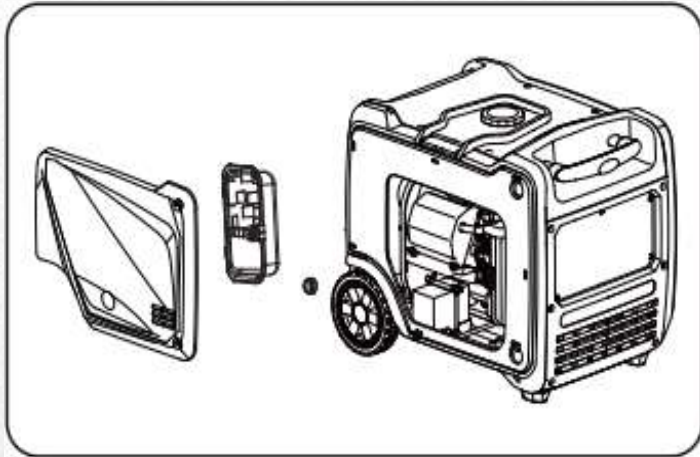

• 空濾器保養

每6個月或100小時檢查一次。

1. 擰開螺絲。
2. 打開空濾器蓋。
3. 用清洗劑清洗泡沫濾芯並擰乾水分。

提示 請勿再無空濾器濾芯的情況下使用發電機。

4. 當濾芯擰乾後，給泡沫濾芯加油並擠掉多餘的油。
5. 將濾芯放入空濾器中，請確保濾芯和空濾器密封面吻合。防止空氣洩漏。
6. 安裝空濾器蓋子，並擰緊螺釘。

1. 浸泡



2. 擠壓不要擰擠



3. 機油



4. 擠壓不要擰擠



故障排除

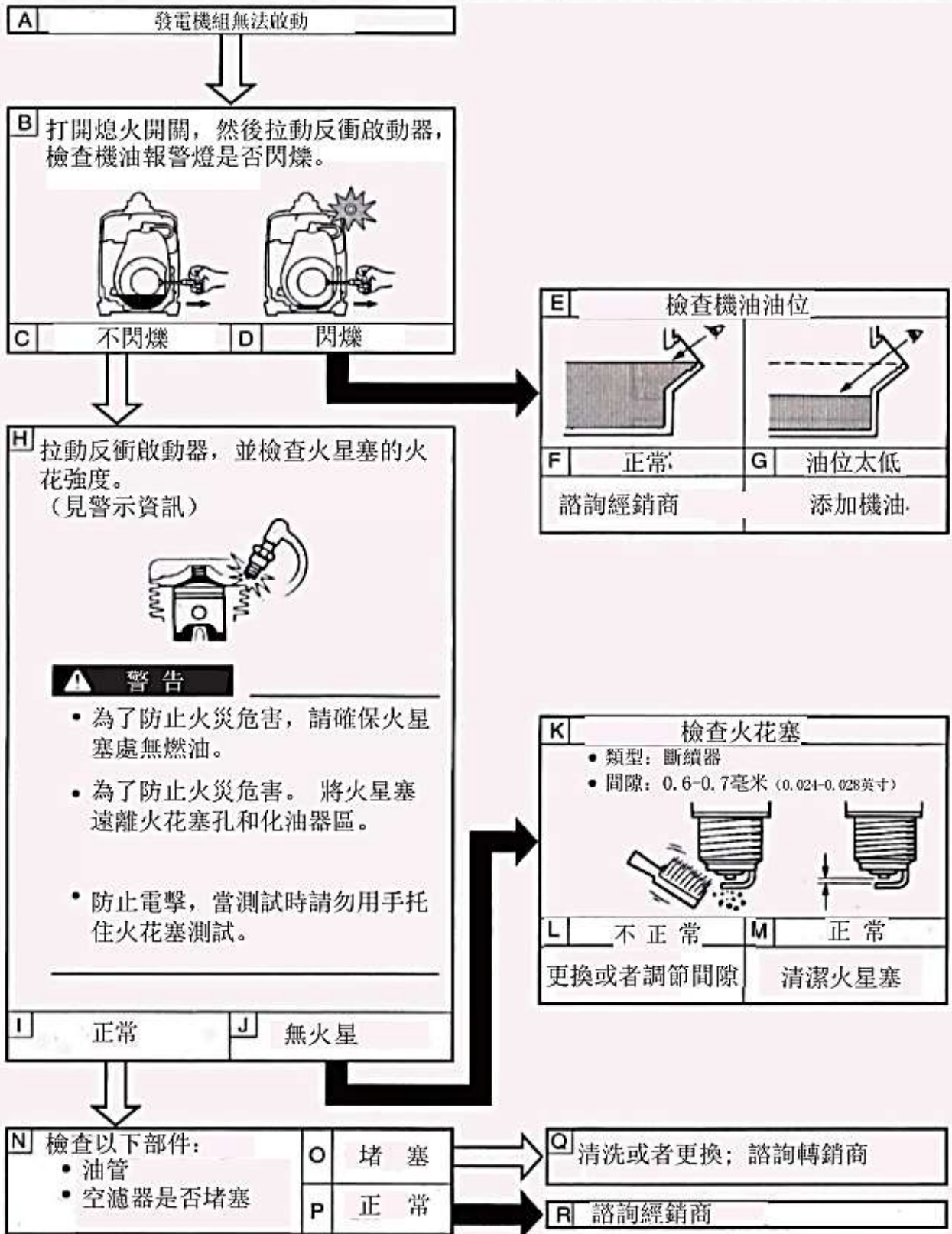

保養

- 油路系統：燃油無法進入燃燒室
 - 油箱中無燃油：添加燃油。
 - 油箱中有燃油：打開油箱蓋進氣閥和油門開關。
 - 油管堵塞：清洗油管。
 - 化油器堵塞：清洗化油器。
- 機油不充足
 - 油位低：添加機油。
- 電路系統
 - 打開熄火開關然後拉動反衝啟動器，檢查火花多與少。
 - 火星塞有碳粉或者潮濕，用乾布清潔乾淨。
 - 點火系統錯誤：請聯繫客服
- 發電機不產生電
 - 將安全裝置（直流保護器）關閉：啟動直流保護器。
 - 將安全裝置（交流）關閉：關閉發動機然後重啟。

產品規格

型號	GT-6500W
引擎排氣量	322 c.c
額定功率	5500W
最大功率	6000W
額定電壓	110/220V
插座	110/220V插座 12V 8A直流插座
燃油類型	92無鉛汽油
油箱容量	13.5L
啟動方式	手拉/電啟/遙控
尺寸	62*49*54 cm
重量	61KG

技術及其他方面如有改動，恕不另行通知

THE COMPANY RESERVES THE RIGHT TO CHANGE TECHNOLOGY

清水電機工業有限公司

台中市清水區中清路九段535巷1號

TEL : +886-4-26261911

FAX : +886-4-26264891

網址 : www.chinshui.com.tw



FB粉專



清水牌網站



露天拍賣



LINE客服